



02-2019

MEROPE 100 AD
67044 8 _ _ _**B LIGHT**
DESIGNED TO PERFECTION**5W****IP67**

3,5 tonnes

**IK08**depending on
housing box 0,85 kg**IMPORTANTE - IMPORTANT****CONSERVA LE ISTRUZIONI**

Leggere attentamente le istruzioni prima del montaggio e dell'utilizzo dell'apparecchio e custodirle per riferimenti futuri.

KEEP THE INSTRUCTIONS

Read the instructions carefully before the mounting or use of the luminaire and keep them for future reference.

INSTALLAZIONE

L'installazione dell'apparecchio deve essere eseguita seguendo le istruzioni, da parte di personale qualificato.

INSTALLATION

Installation has to be done by following the instructions, and carried out only by qualified personnel.

SOSTANZE CHIMICHE

Evitare il contatto dell'apparecchio con sostanze chimiche aggressive (es. fertilizzanti, diserbanti, calce, ecc).

AGGRESSIVE AGENTS

Avoid contact between the luminaire and aggressive chemical substances (e.g. fertilizer, weed-killer, lime).

UMIDITA'

Non installare il prodotto in caso di pioggia, nebbia o forte umidità ambientale.

HUMIDITY

Never install the fixture in case of rain, fog or high environmental humidity.

PULIZIA

La pulizia va eseguita con comuni detergenti a pH neutro privi di alcol e non abrasivi. Non utilizzare idropultrici.

CLEANING

Cleaning must be done with neutral pH cleaners, non-abrasive and alcohol free. Do not use high pressure water cleaners.

VETRO DI PROTEZIONE

Non è consentito l'utilizzo dell'apparecchio con il vetro protettivo danneggiato o mancante.

PROTECTION GLASS

Do not use the luminaire if the protection glass is damaged or missing.

1. ATTENZIONE - WARNING

Gli apparecchi devono essere collegati ad alimentazione spenta e tutti i cablaggi e le connessioni devono essere controllate prima che l'alimentazione venga ripristinata.

Luminaires should be wired with power off and all wiring and connections should be complete and checked before power is switched on.

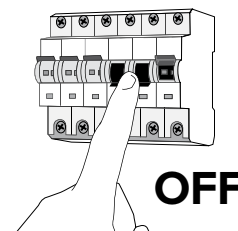
**2. LEGGERE PRIMA DELL'INSTALLAZIONE - READ BEFORE INSTALLATION****Attenzione:**

- La rimozione di qualsiasi etichetta presente sul cavo del prodotto comporterà l'annullamento della garanzia.
- I cavi devono essere uniti con morsetti componibili e, considerando l'ambiente operativo, protetti contro l'ingresso dell'umidità attraverso un giunto IP68 (vedere **required accessories** per ogni apparecchio).
- I cavi di comando devono essere di tipo schermato e non fissati in prossimità di cavi di alimentazione ad alta tensione o di altre sorgenti di interferenza elettromagnetica.
- **Gli apparecchi B LIGHT devono essere utilizzati esclusivamente con alimentatori forniti da B LIGHT.**

Warning:

- Do not remove any supplied product cable labels, since warranty is void if labels are removed.
- Cables must be joined with terminal blocks and, considering the operating environment, protected against moisture ingress with IP68 junction box (see **required accessories** in each luminaire).
- Control cables should be of a suitable shielded type and not fixed in proximity to high voltage power cables or other sources of electromagnetic interference.
- **B LIGHT luminaires must only be used with B LIGHT power supplies.**

Giunto al gel IP68
IP68 junction box

B LIGHT non riconosce valide le condizioni di garanzia e declina ogni responsabilità per danni, qualora l'installazione non venga effettuata nel rispetto del seguente manuale.
B LIGHT will not consider valid the warranty conditions and will decline any responsibility for damage when the installation is not carried out according to this installation manual.



3. INSTALLAZIONE DELL'APPARECCHIO - LUMINAIRE INSTALLATION

- 1 Inserire la controcassa nel terreno allineando il tappo al pavimento finito. Predisporre l'uscita cavi e cementare la controcassa.
IMPORTANTE: Rimuovere il tappo solamente al momento dell'installazione del prodotto per evitare che detriti e sporcizia riempiano la controcassa.

Insert the housing box into the ground aligning the cover to the finished floor. Prepare the cable outlet and cement the housing box.

IMPORTANT: Remove the cover only when installing the luminaire in order to avoid concrete or dust to fill the housing box.

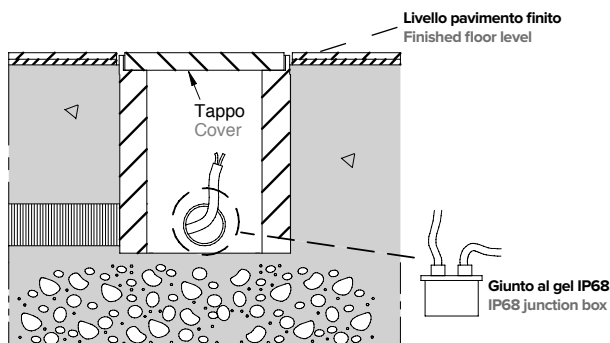

- 2 Per inserire l'apparecchio, rimuovere la copertura della controcassa.
Remove the cover from the housing box before inserting the luminaire.

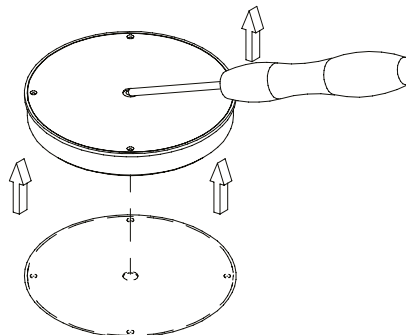

- 3 Svitare le viti e sollevare la ghiera.
Unscrew the fixing screws and remove the frame.

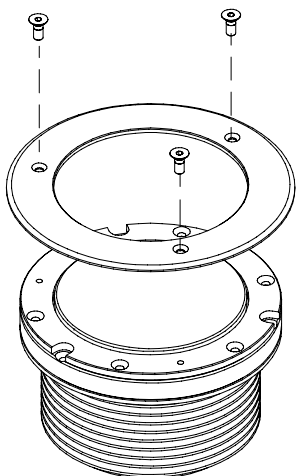

- 4 Inserire l'anello distanziatore fornito nel MEROPE (solo per versione 67044 8 _ _ B)
Insert the provided ring spacer trough MEROPE (only for version 67044 8 _ _ B)

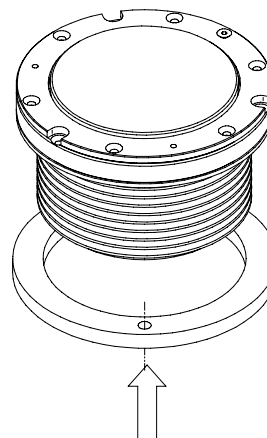

- 5 Fare il collegamento elettrico utilizzando il giunto al gel IP68. Tramite aspirapolvere pulire accuratamente il fondo della controcassa da polvere, sassi e residui di cemento.
Make the electrical connection using the IP68 junction box. Remove dust, gravel and concrete from the bottom of the housing box using a vacuum cleaner.

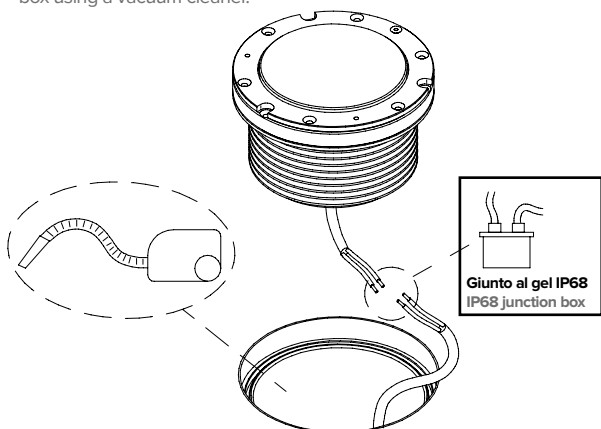

- 6 Inserire un cacciavite nell'apposito foro, utilizzare la scala graduata per regolare l'inclinazione del fascio luminoso
Insert the screwdriver into the corresponding hole, use the graduated scale to adjust the inclination of the light beam





7 Fissare l'anello distanziatore e il MEROPE alla controcassa avvitando le viti.
Fix the ring spacer and MEROPE to the housing box tightening the screws.

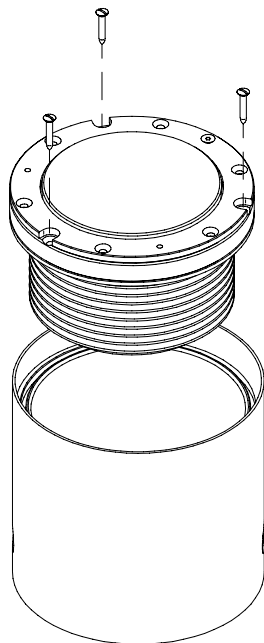

8 Fissare la ghiera avvitando le viti.
Fix the plate tightening the screws.

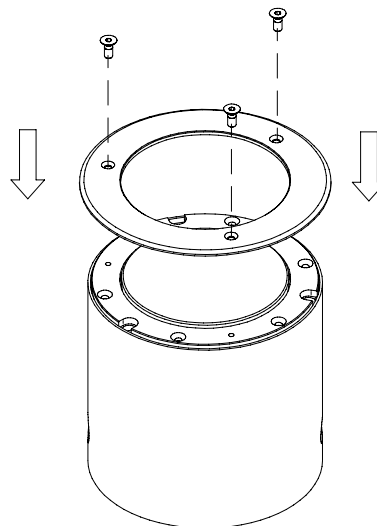

4. SCHEMA DI COLLEGAMENTO ON/OFF: 48V DC - WIRING EXAMPLE ON/OFF: 48V DC

01 Interruttore ON/OFF

02 Leggere la sezione "required accessories" per ogni apparecchio e scegliere un alimentatore a 48V DC (tensione costante). Scegliere l'alimentatore considerando il carico corretto ed aggiungere sempre un margine di sicurezza del 20%.

03 Bipolarità: gli apparecchi B LIGHT funzionano correttamente anche in caso di inversione della polarità (+/-).

04 Apparecchi collegati in parallelo

01 Switch ON/OFF

02 Read section required accessories in each luminaire and choose a 48V DC (constant voltage) power supply. Choose the power supply considering the correct load and always add a spare 20% as safety margin

03 Unpolarized connection: B LIGHT luminaires do not require to observe the polarity (+/-).

04 Luminaires connected in parallel

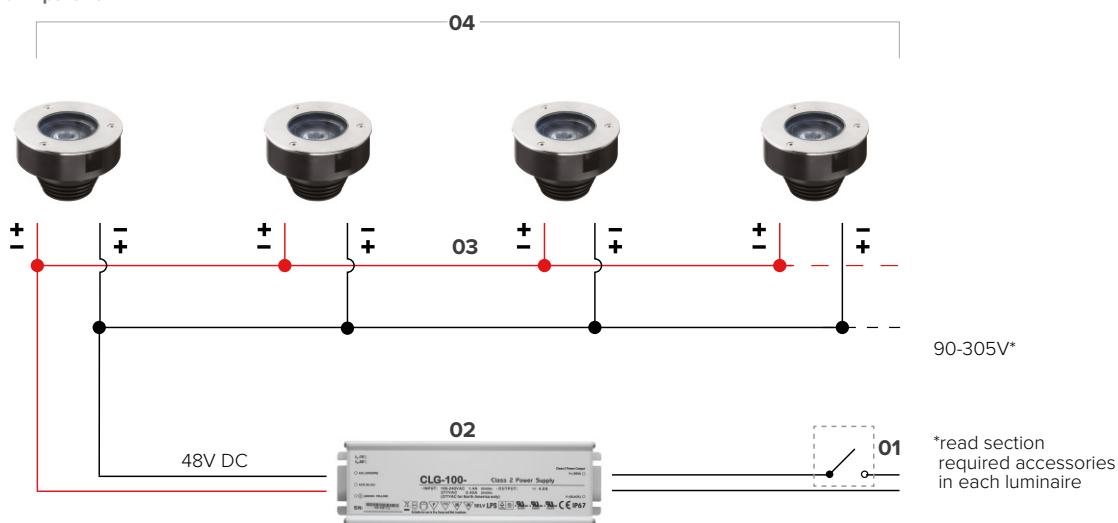

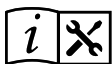

5. SCHEMA DI COLLEGAMENTO ON/OFF DALI: 48V DC - WIRING EXAMPLE ON/OFF DALI: 48V DC

01 Leggere la sezione “required accessories” per ogni apparecchio e scegliere un alimentatore a 48V DC (tensione costante) **DALI, IP67**. Scegliere l'alimentatore considerando il carico corretto ed aggiungere sempre un margine di sicurezza del 20%. **SOLO on / off**

02 Bipolarità: gli apparecchi B LIGHT funzionano correttamente anche in caso di inversione della polarità (+/-).

03 Apparecchi **collegati in parallelo**

01 Read section required accessories in each luminaire and choose a 48V DC (constant voltage) **DALI, IP67** power supply. Choose the power supply considering the correct load and always add a spare 20% as safety margin. **on / off ONLY**

02 Unpolarized connection: B LIGHT fixtures do not require to observe the polarity (+/-)

03 Luminaires **connected in parallel**

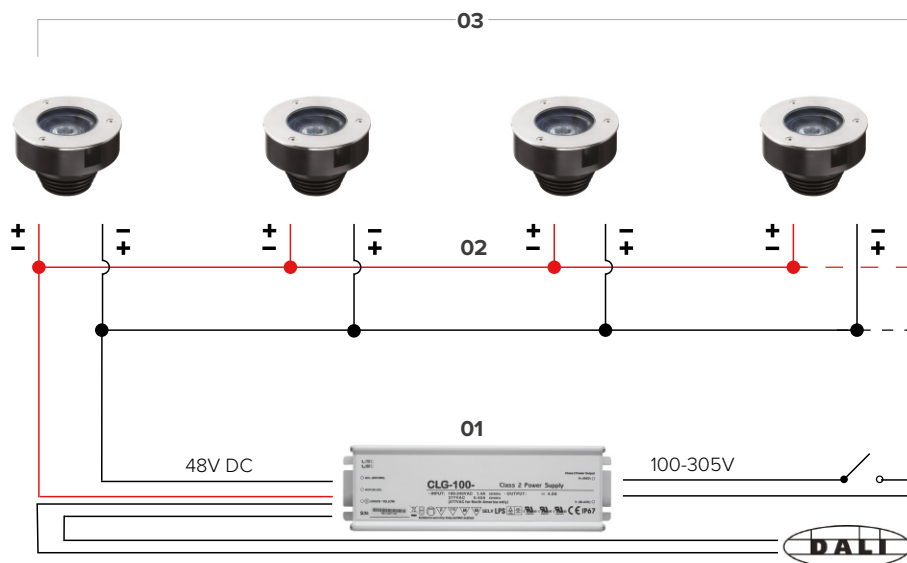

6. DIMMING 0-10V O DMX: 48V DC CON CENTRALINA - 0-10V DIMMING OR DMX: 48V DC WITH CONTROL UNIT

Consultare il manuale di installazione della centralina **SMART DIMM MASTER 4** o **SMART DIMM SLAVE 4**.

Read installation manual **SMART DIMM MASTER 4** or **SMART DIMM SLAVE 4**.

7. LUNGHEZZA CAVI - WIRING DISTANCE

I dati riguardanti la distanza di cablaggio sotto riportati sono stati ottenuti da test effettuati con alimentatori forniti da B LIGHT. La performance dei prodotti con alimentatori non forniti da B LIGHT non può essere garantita. Contattare B LIGHT per maggiori informazioni.

The below wiring distance data are produced from testing with B LIGHT supplied power supplies. Performance of B LIGHT products with other power supplies cannot be guaranteed. Contact B LIGHT for further information.

APPARECCHI 48V DC (TENSIONE COSTANTE) - LUMINAIRES 48V DC (CONSTANT VOLTAGE)

Alimentatore Power supply	Dimensioni cavo / lunghezza cavo massima dall'alimentatore all'ultimo apparecchio collegato. Cable size / max wiring distance from the power supply to the last connected luminaire.				
	0,5 mm ²	0,75 mm ²	1,0 mm ²	1,5 mm ²	2,5 mm ²
20W	50 m	75 m	100 m	150 m	250 m
40W	25 m	38 m	50 m	75 m	125 m
60W	17 m	25 m	35 m	50 m	85 m
100W	10 m	15 m	20 m	30 m	50 m
150W	7 m	10 m	15 m	20 m	35 m
240W	4,5 m	7 m	9 m	14 m	21 m

B LIGHT non riconosce valide le condizioni di garanzia e declina ogni responsabilità per danni, qualora l'installazione non venga effettuata nel rispetto del seguente manuale. B LIGHT will not consider valid the warranty conditions and will decline any responsibility for damage when the installation is not carried out according to this installation manual.